

AUTOSTOP uređaj APAS0408

ALTPRO je razvio novi Autostop sustav za europske željeznice koji ima mogućnost nadogradnje dodatnim modulima kako bi se mogli ispuniti svi zahtjevi vezani za interoperabilnost vozila.

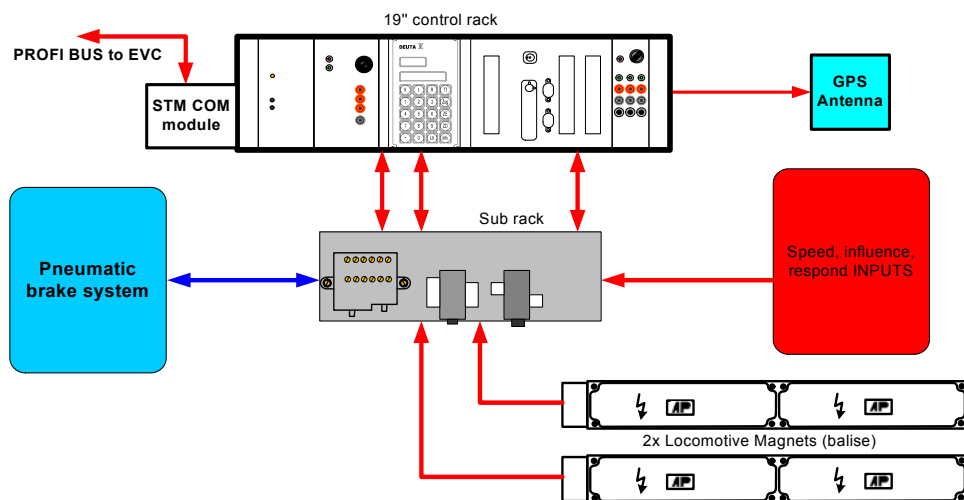

Moduli sustava se nalaze u 19" sub rack kućištu te su specificiranim ETCS komunikacijskim protokolima povezani sa EVC. Dvije lokomotivske balize tipa LLC0512 (po jedna sa svake strane vozila) se koriste za prikupljanje podataka o signalima na pruzi.



Slika 1. Blok dijagram APAS0408 sustava

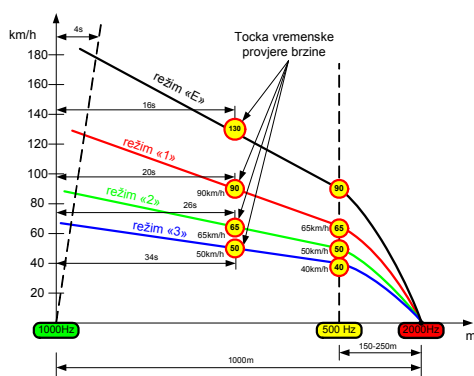

Cijeli sustav objedinjuje ETCS (European Train Control System) u visoko operabilnu i funkcionalnu cjelinu.

APAS je Indusi STM (Specific Transmission Module) za ETCS aplikacije i povezuje standardnu Indusi infrastrukturu sa EVC (European Vital Computer).